

Riconquista la libertà del tuo spazio esterno

Il Montascale per Esterni Acorn 130



Il Montascale Acorn 130 è uno dei montascale disponibili tecnologicamente più avanzati, che aiuta migliaia di persone in tutto il mondo a recuperare il pieno accesso alla propria casa o in giardino. È la risposta sicura, confortevole e semplice alle difficoltà dovute a scale esterne.

Il montascale esterno ha tutte le caratteristiche del montascale interno, e tuttavia è progettato e costruito in modo specifico per uso esterno. Inoltre, il montascale esterno è dotato di una copertura impermeabile durevole per la massima protezione all'esterno.

Il Montascale Acorn 130 per esterni è ideale per gli ambienti in cui sono presenti gradini che danno accesso al giardino, ai balconi, ai portici, alle verande e al garage o alla cantina.

Tutti i componenti metallici sono in alluminio e ricotti oppure placcati in zinco prima della verniciatura.

I componenti in plastica sono resistenti al calore e ai raggi UV, proteggendo il montascale da scolorimento e danni dovuti al calore ambientale. Puoi riposare con tranquillità, sapendo che decine di migliaia di case in tutto il mondo hanno già potuto beneficiare dell'esperienza Acorn.



Risolve la tua vita

Goditi la casa che ami

ACORN
MONTASCALE

Montascale rettilineo Acorn 130



1 Sedile e schienale imbottiti garantiscono un percorso confortevole

2 Gli interruttori direzionali a leva ti permettono di avere un controllo completo

3 Tutti i modelli sono dotati di una cintura di sicurezza

5

6

7

8

4

9

Dimensioni

Montascale rettilineo Acorn 130	mm
A Altezza totale (dal pavimento)	980
B Altezza della seduta	440
C Profondità totale (dal muro)	570
D Profondità totale (ripiegato)	310
E Larghezza del poggiatesta	310
F Larghezza totale	605
G Profondità della seduta	405

Portata massima 127Kg

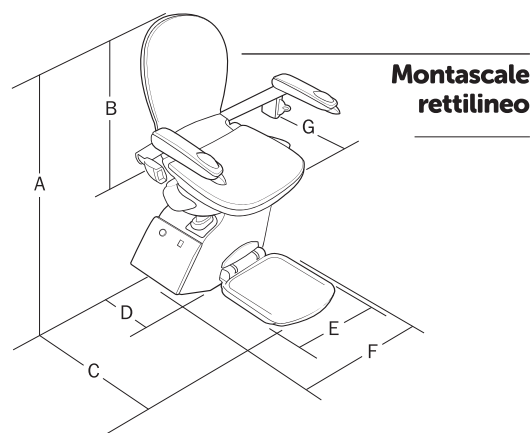

Montascale rettilineo Acorn 130

Acorn si riserva il diritto di modificare i dati tecnici in qualsiasi momento, senza preavviso. Tutte le misure sono approssimative. Le immagini hanno solo scopo illustrativo. I prodotti possono avere leggere differenze.

Dati tecnici

Potenza del motore 0,25 kW
Motore Velocità di uscita Non superiore a 0,15 m/s
Metodo di azionamento Pignone e cremagliera
Coppia di Motore in Uscita 108Nm

Alimentazione elettrica 24V DC (batteria)
Capacità massima 127kg
Binario Estruso di alluminio
Alimentazione di rete UK 240V / 220V CE - Caricabatterie 50Hz

Alimentazione elettrica 24V DC (batteria)
Capacità massima 127kg
Binario Estruso di alluminio
Alimentazione di rete UK 240V / 220V CE - Caricabatterie 50Hz



Timbro del rivenditore

Acorn Montascale Srl, Via Mario Giuntini 192, 56021 Cascina (PI)

Acorn si riserva il diritto di modificare i dati tecnici senza preavviso. Tutte le misure sono approssimative. Le immagini sono mostrate solo a scopo illustrativo. Il prodotto può variare leggermente.